

MANDUI PHT HD

PLANTADEIRA DE AMENDOIM

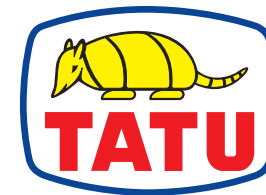

MARCHESAN



**A MARCA
DA TERRA**

MANDUÍ PHT HD

Plantadeira de grãos graudos com características específicas para cultura de amendoim.

Com opções de plantio em linhas simples ou linha dupla, distribuidores de semente mecânico ou pneumático, com controle de profundidade para deposição homogênea de semente no solo, dosador de adubo de alta performance e reservatórios de sementes com maior autonomia.

ESPECIFICAÇÕES TÉCNICAS:

Modelos	Nº de Linhas	Reservatório de Adubo (l)	Reservatório de Semente (l)	Largura Útil de Trabalho (mm)	Distribuidor de Semente Mecânico		Distribuidor de Semente Pneumático (Vácuo)		Potência (cv)
					ISAK	Peso (Kg)	Precision Planting	Peso (Kg)	
MANDUÍ PHT HD LS (Linha Simples)	04	720	1.560	2.700	X	2.177	X	2.216	180 a 200
MANDUÍ PHT HD LD (Linha Dupla)				2.870	X	2.528	-	-	

Pneus: 5.60 x 15 - 4 Lonas Militar

DIMENSÕES:

Modelos	Largura (mm)	Comprimento (mm)	Altura (mm)
MANDUÍ PHT HD LS	2.564	3.750	2.461
MANDUÍ PHT HD LD	2.839	3.750	2.455
MANDUÍ PHT HD LS SUPREMA	2.594	3.750	2.461

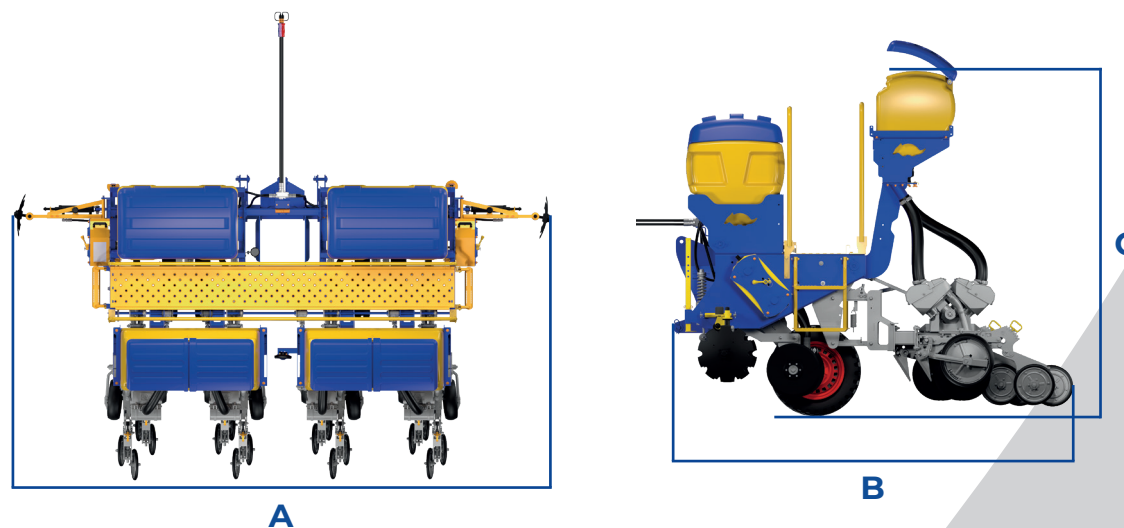

MARCHESAN IMPLEMENTOS E MÁQUINAS AGRÍCOLAS TATU S.A.

CNPJ.: 52.311.289/0001-63 | Inscr. Est.: 441.000.151.114 | Av. Marchesan, 1979 | CEP 15994-900 | Fone: (16) 3382.8282 | Matão-SP-Brasil | www.marchesan.com.br |



A MARCHESAN S.A. reserva o direito de aperfeiçoar ou alterar as características de seus produtos, sem a obrigação de assim proceder com os já comercializados e sem dar conhecimento prévio. As fotos e desenhos são meramente ilustrativos. Rev. 01 - 06/2025